

## Catalogue de Services et grille tarifaire 2024\_2025

DATE	REDACTEUR	VERSION	COMMENTAIRE
06/10/21	P.MBAYE	V2.0	Version initiale
08/03/22	P.MBAYE	V2.1	Ajout Offre IKATRANS 100G
10/12/22	P.MBAYE	V3.0	Ajout offres transport nationales longues distances Ajout offre transit IP livrée Nouakchott
11/05/23	P. MBAYE	V3.1	Mise à jour des tarifs suggérés Mauritanie
29/04/24		V3.2	Tarif update

Les informations contenues dans la présente annexe sont données à titre indicatif et sont susceptibles d'évoluer en fonction de la demande du marché et des exigences du/des régulateurs.

L'architecture de service suivante est proposée par le Partenaire:

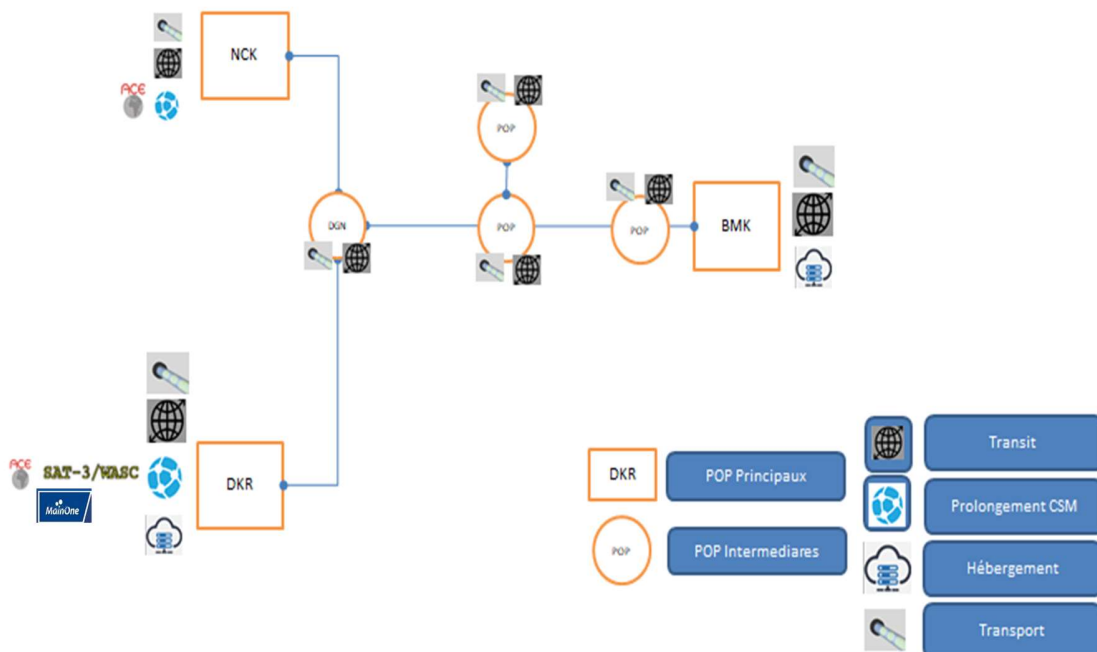

**Tableau 1 : Services Proposés**

**A/ SERVICE TRANSPORT NATIONAL**

Le service Transport consiste à transporter les flux SDH ou ETHERNET des usagers du réseau entre les POP. Chaque POP a une capacité qui dépend du nombre de liens accueillis/transportés.

Le catalogue de service et les tarifs mensuels Hors Taxes sont conformes aux tarifs régulés par pays et sont présentés ci-dessous (en MRU HT):

**Transport National MAURITANIE**

Tarif 2 Mb/s	Frais d'accès au service	Redevance mensuelle	
		Fixe	Variable par km
0 à 10 km	939	1 173	36
10 à 100 km	1 105	5 042	14
Plus de 100 km	2 106	10 977	2

Tarif STM1	Frais d'accès au service	Redevance mensuelle	
		Fixe	Variable par km
0 à 10 km	31 249	39 061	1 172
10 à 100 km	36 804	46 005	477
Plus de 100 km	70 087	87 609	61

Tarif STM4	Frais d'accès au service	Redevance mensuelle	
		Fixe	Variable par km
0 à 10 km	49 998	62 498	1 875
10 à 100 km	58 887	73 609	764
Plus de 100 km	112 139	140 174	98

Tarif STM16	Frais d'accès au service	Redevance mensuelle	
		Fixe	Variable par km
0 à 10 km	78 122	97 653	2 930
10 à 100 km	92 011	115 013	1 194
Plus de 100 km	175 217	219 021	153

Tarif STM64	Frais d'accès au service	Redevance mensuelle	
		Fixe	Variable par km
0 à 10 km	124 996	156 245	4 687
10 à 100 km	147 217	184 021	1 910
Plus de 100 km	280 347	350 434	246

Tarif 1 GE	Frais d'accès au service	Redevance mensuelle	
		Fixe	Variable par km
0 à 10 km	59 373	74 216	2 226
10 à 100 km	69 928	87 410	908
Plus de 100 km	133 165	166 456	117

Tarif 10 GE	Frais d'accès au service	Redevance mensuelle	
		Fixe	Variable par km
0 à 10 km	124 996	156 245	4 687
10 à 100 km	147 217	184 021	1 910
Plus de 100 km	280 347	350 434	246

### Catalogue de service Transport

#### Principe de tarification:

- Ces Tarifs sont basés sur une durée d'engagement de 1 an,
- La bande passante Ethernet est proposée :
  - o Sur chaque POP principal selon les débits suivants : 100 Mbps, 1 Gbps, 2 Gbps, 3 Gbps, 4 Gbps, 5 Gbps et 10 Gbps.
  - o Sur chaque POP intermédiaire selon les débits suivants : 100 Mbps, 1 Gbps.
- La bande passante SDH est souscrite :
  - o Sur chaque POP principal en STM-1, STM-4, STM-16 et STM-64
  - o Sur chaque POP intermédiaire en STM-1 et STM-4.
- Excepté le cas où ces les Frais d'Accès au Service (FAS) sont imposés par l'Autorité de régulation, ils représentent environ 2/3 d'une mensualité et sont offerts dans les cas d'upgrade de lien déjà en service.
- Les frais de raccordement éventuels ne sont pas inclus.

#### Coordonnées GPS des POP principaux et intermédiaires:

Site Type	Description
<b>High</b>	Site Primaire = Connection et convergence des clients élevés
<b>Medium</b>	Site Secondaire = Connectivité et Convergence moyenne des clients
<b>Low</b>	Site tertiaire = Site a très faible probabilité de raccorder des clients et sites répéteurs

N°	Pays	Site Name	Site Type	Latitude	Longitude
----	------	-----------	-----------	----------	-----------

1	SENEGAL	TOBENE - DKR	High	15,0053791°	-16,8637626°
2		SAKAL	Low	15.8586029°	-16.2288679°
3		DAGANA	Medium	16.5123909°	-15.4667018°
4		MATAM	Medium	15.6130229°	-13.3138109°
5		BAKEL	Medium	14.8908565°	-12.4744837°
6	MAURITANIE	ROSSO	Low	16.565611°	-15.822679°
7		NOUAKCHOTT	High	18.044387°	-15.974919°
8		KAEDI	Low	16.169694°	-13.507242°
9		SELIBABY	Low	15.1788071°	-12.1997146°
10		IMT -NCK	High	18.104877°	-16.017288°
11	MALI	KAYES	Medium	14.3577285°	-11.3503538°
12		MANANTALI	Low	13.1975451°	-10.4313093°
13		KITA	Medium	13.0237405°	-9.5132583°
14		KODIALANI – BMK	High	12.5750462°	-8.0770339°
15		KALABANCORO – BMK	High	12.5407152°	-8.0240764°

## B/ SERVICE « IKATRANS » TRANSFRONTALIER

Afin de répondre à la demande de désenclavement et au besoin de redondance de sortie du trafic international, IKASIRA propose une offre transfrontalière « Country to Country » compétitive reliant les PoP principaux.

Les tarifs sont présentés ci-dessous:

TARIFS Country to Country		
Mauritanie - Mali		
Capacité	Tarif euros/an	Tarif euros/mois
SDH		
STM1	69 007	5 751
STM4	173 238	14 436
STM16	354 313	29 526
STM 64	427 023	35 585
ETHERNET		
1G	204 989	17 082
10 G	427 023	35 585
100 G	3 080 291	256 691

TARIFS Country to Country		
Mauritanie - Sénégal		
Capacité	Tarif euros/an	Tarif euros/mois
SDH		
STM1	16 755	1 396
STM4	44 467	3 706
STM16	109 220	9 102
STM 64	137 480	11 457
ETHERNET		
1G	57 549	4 796
10 G	137 480	11 457
100 G	822 539	68 545

Principe de tarification:

- Ces tarifs sont basés sur une durée d'engagement de 1 an sur un nouveau lien ou son Upgrade,
- La bande passante est proposée sur les PoP principaux de Dakar, Bamako et Nouakchott.
- Les Frais d'Accès au Service (FAS) représentent 2/3 de la mensualité du service souscrit et sont offerts dans les cas d'upgrade de lien déjà en service.
- Les frais de raccordement éventuels ne sont pas inclus.

**C/ SERVICE TRANSIT IP**

Les services de transit IP et de prolongement vers les câbles sous-marins (incluant MAIN ONE, ACE, et SAT3) sont rendus possibles grâce aux accords entre IKASIRA et ses opérateurs partenaires présents sur les stations d'atterrissage de Nouakchott et de Dakar.

Le tableau ci-après rappelle les offres de transit en euros proposées :

**TRANSIT IP livré au PoP NOUAKCHOTT**

	FAS (NRC hors raccordements)	Redevance (MRC)
1 Gbps	10 420	6 796

10 Gbps	17 374	22 457
---------	--------	--------

### Offres de Transit

#### Principe de tarification:

- Ces Tarifs sont basés sur une durée d'engagement de 1 an,
  - o La bande passante Ethernet est proposée selon les débits suivants : 1 Gbps et 10 Gbps.
  - o La bande passante SDH est souscrite en STM-1, STM-4, STM-16 et STM-64
- Les Frais d'Accès au Service (FAS) sont offerts pour les upgrades de chaque lien déjà en service.
- Les frais de raccordement éventuels ne sont pas inclus.
- Sur demande préalable, possibilité de dépassement de débit jusqu'à 25%. La surconsommation mesurée sur les routeurs du Partenaire sera facturée au tarif par Mbps correspondant au palier souscrit.

### D/ SERVICE HEBERGEMENT

Chaque POP principal est pourvu d'une baie et d'un espace permettant la commercialisation d'unités de stockage d'équipement actif en cas de besoin. Cette option fait l'objet d'étude et de devis et permet aux Usagers de bénéficier rapidement d'espace afin d'y placer leur équipements actifs.

### E/ SERVICE PROLONGEMENT CSM

Le Partenaire propose par ailleurs une offre de prolongement à partir des POP de Nouakchott et de Dakar. Cette offre consiste à transporter les flux des usagers vers les POP européens et s'appuie :

- Sur le réseau ACE, SAT 3 et MAIN ONE à partir de Dakar
- Sur le réseau ACE à partir de Nouakchott.

Les POP européens reliés sont listés ci-après :

ACE	<b>2 45 STM 1 STM 4</b>	Penchmark Paris
-----	-------------------------------------	--------------------

	<b>1G</b> <b>STM 16</b> <b>STM 64</b>	Telvent
SAT3	<b>2</b> <b>45</b> <b>STM 1</b> <b>STM 4</b> <b>1G</b> <b>STM 16</b> <b>STM 64</b>	Sessimbra Paris Telvent
MAIN ONE	<b>2</b> <b>45</b> <b>STM 1</b> <b>STM 4</b> <b>1G</b> <b>STM 16</b> <b>STM 64</b>	Seixal

**POP Européens desservis**

Principe de tarification:

- Sur Devis